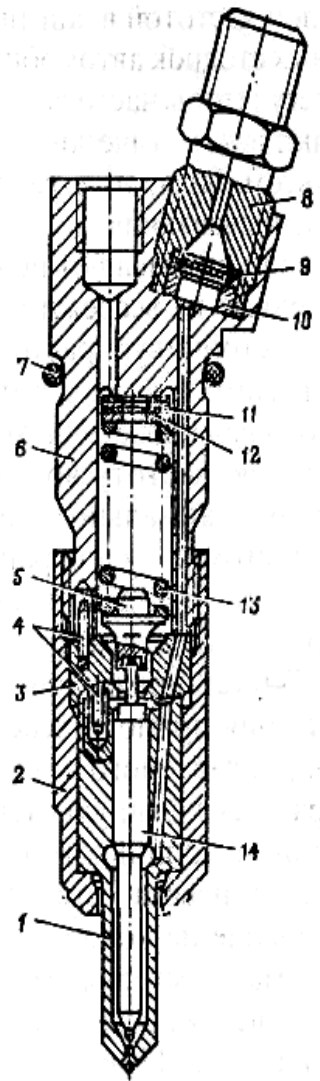

FIG 2





Рис. 2.39. Фильтр тонкой топлива:

1 — сливная пробка; 2 — стержень;  
 4, 6, 7 — уплотнительные прокладки  
 ручный элемент; 8 — корпус; 9, 11  
 ки; 10 — сливной клапан-ж





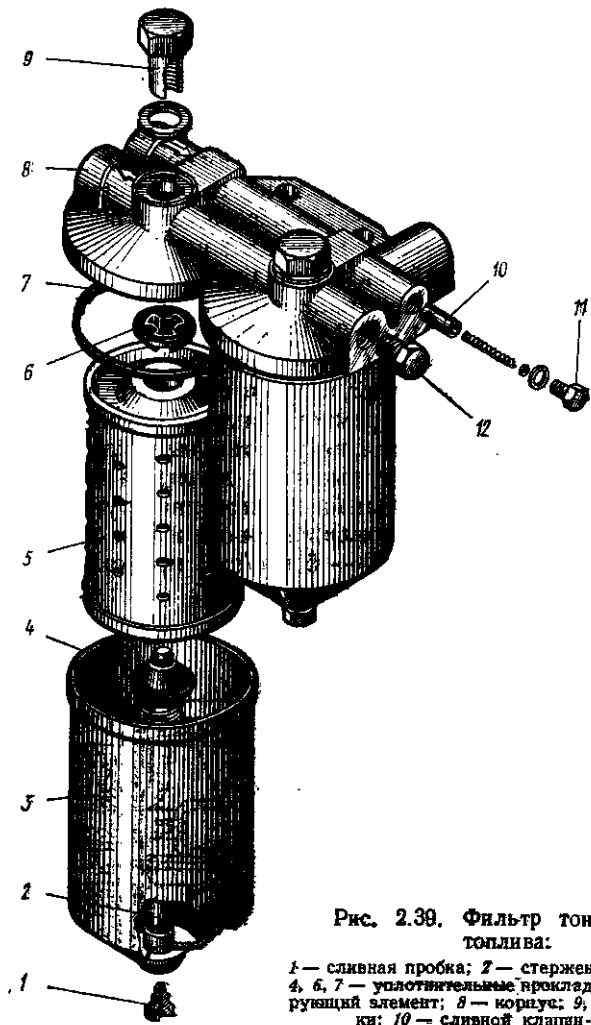
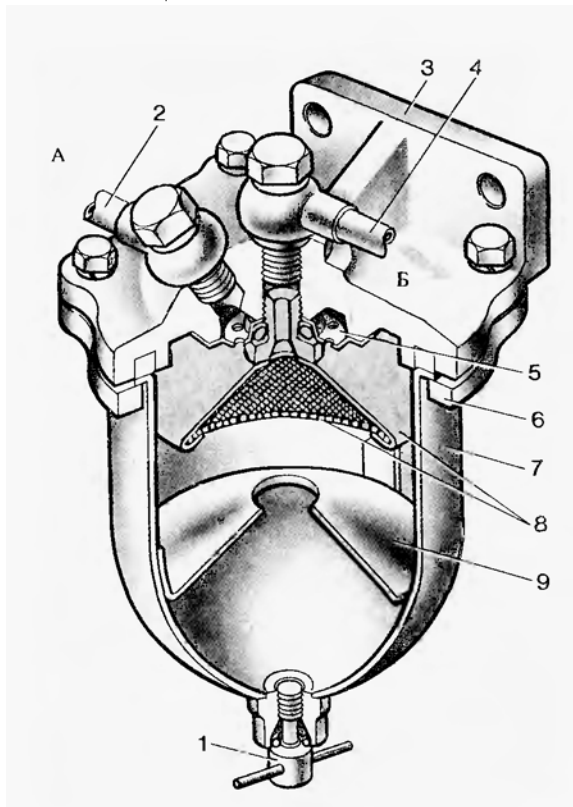
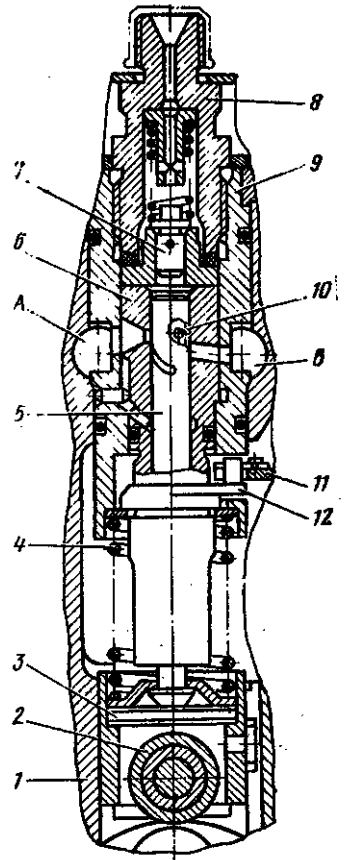
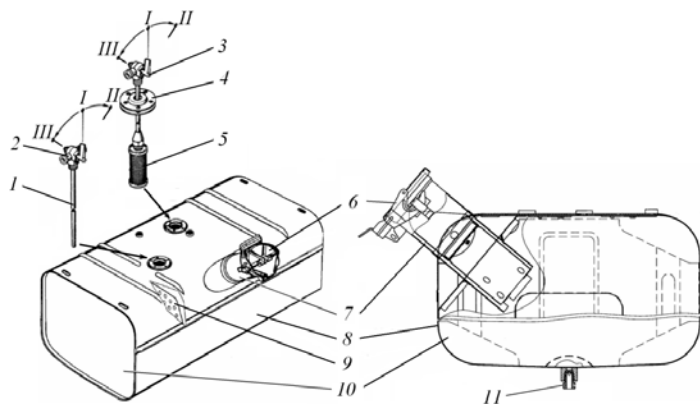
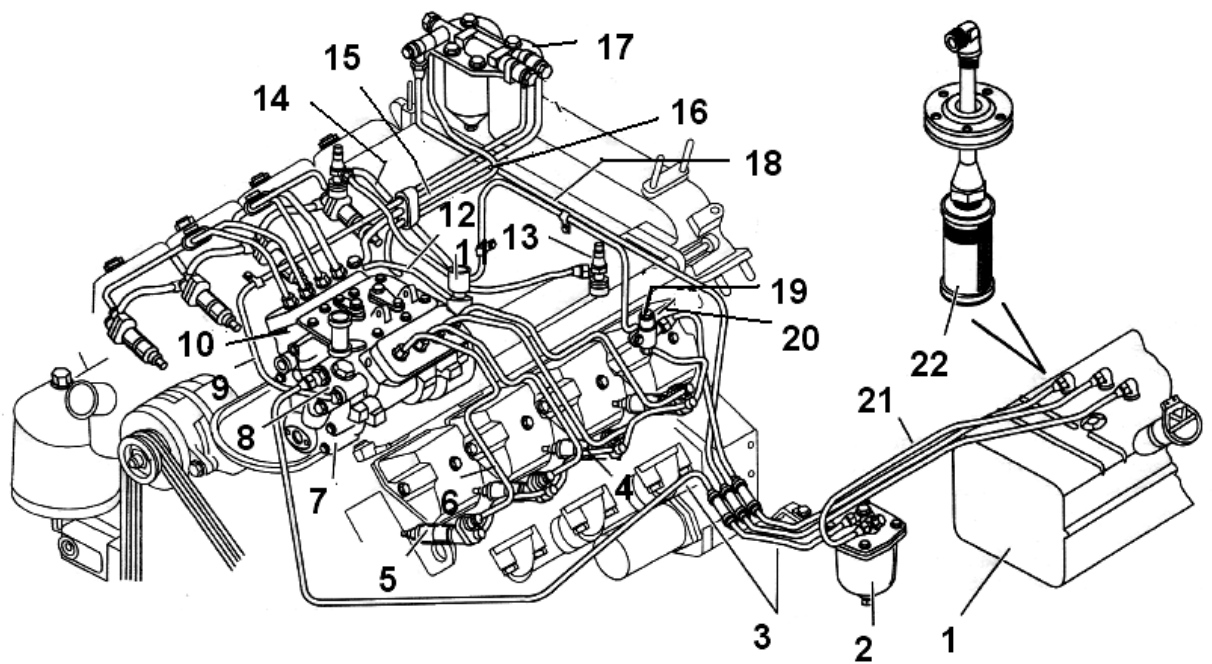
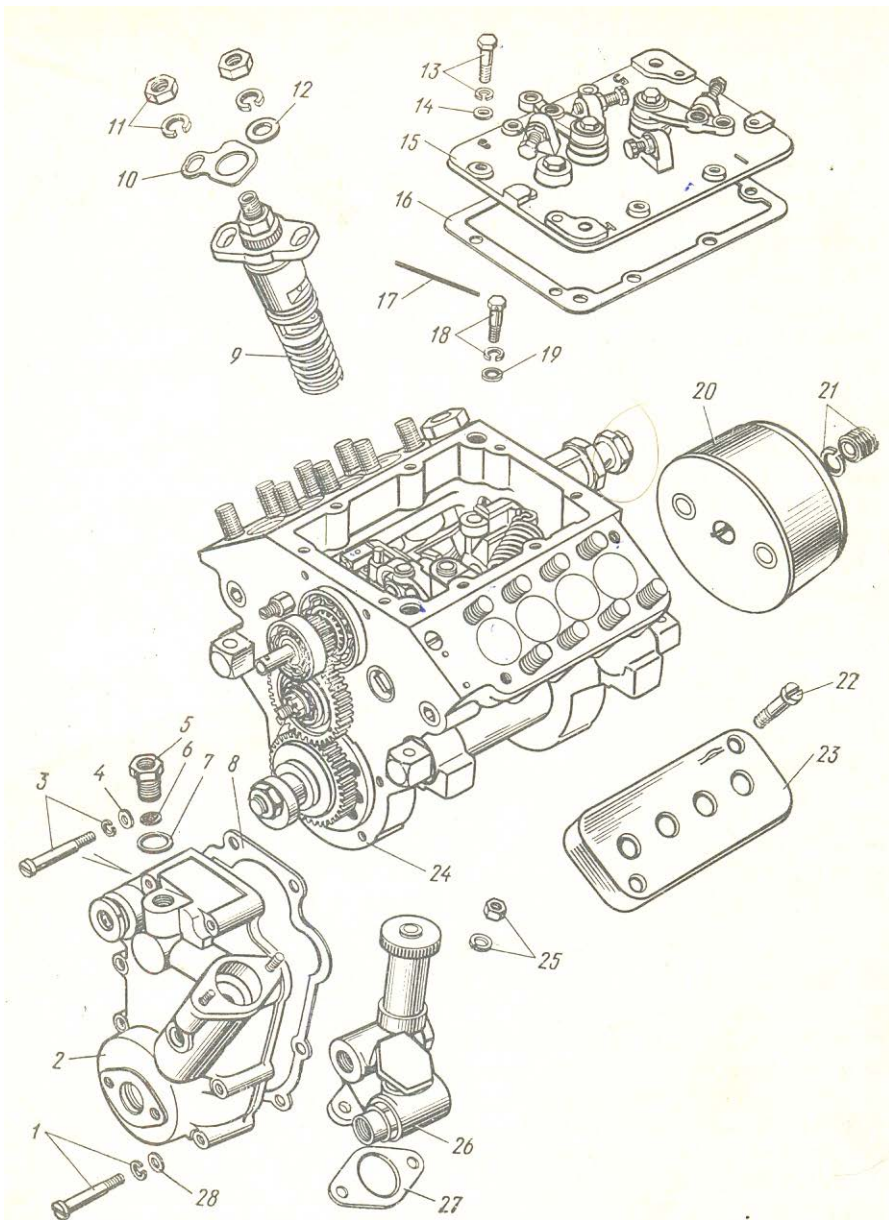

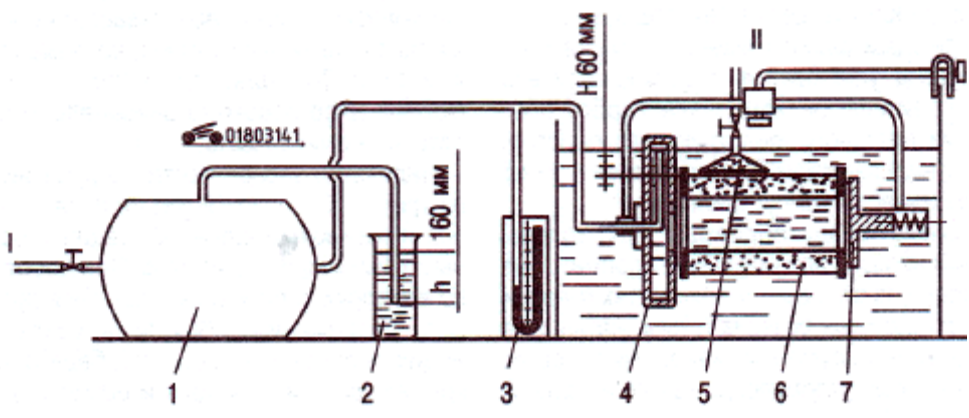
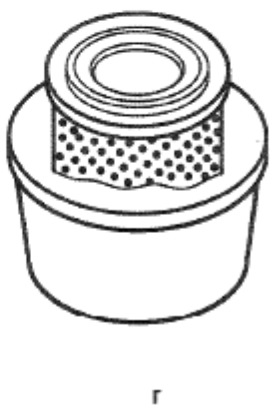
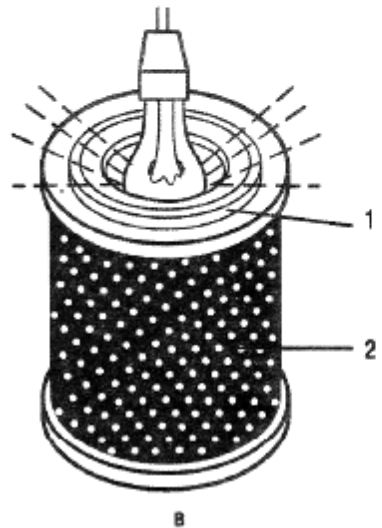
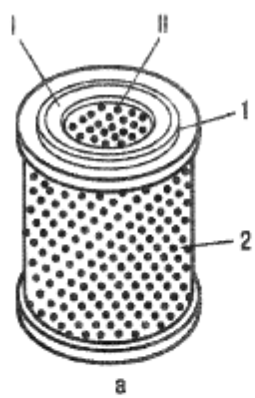

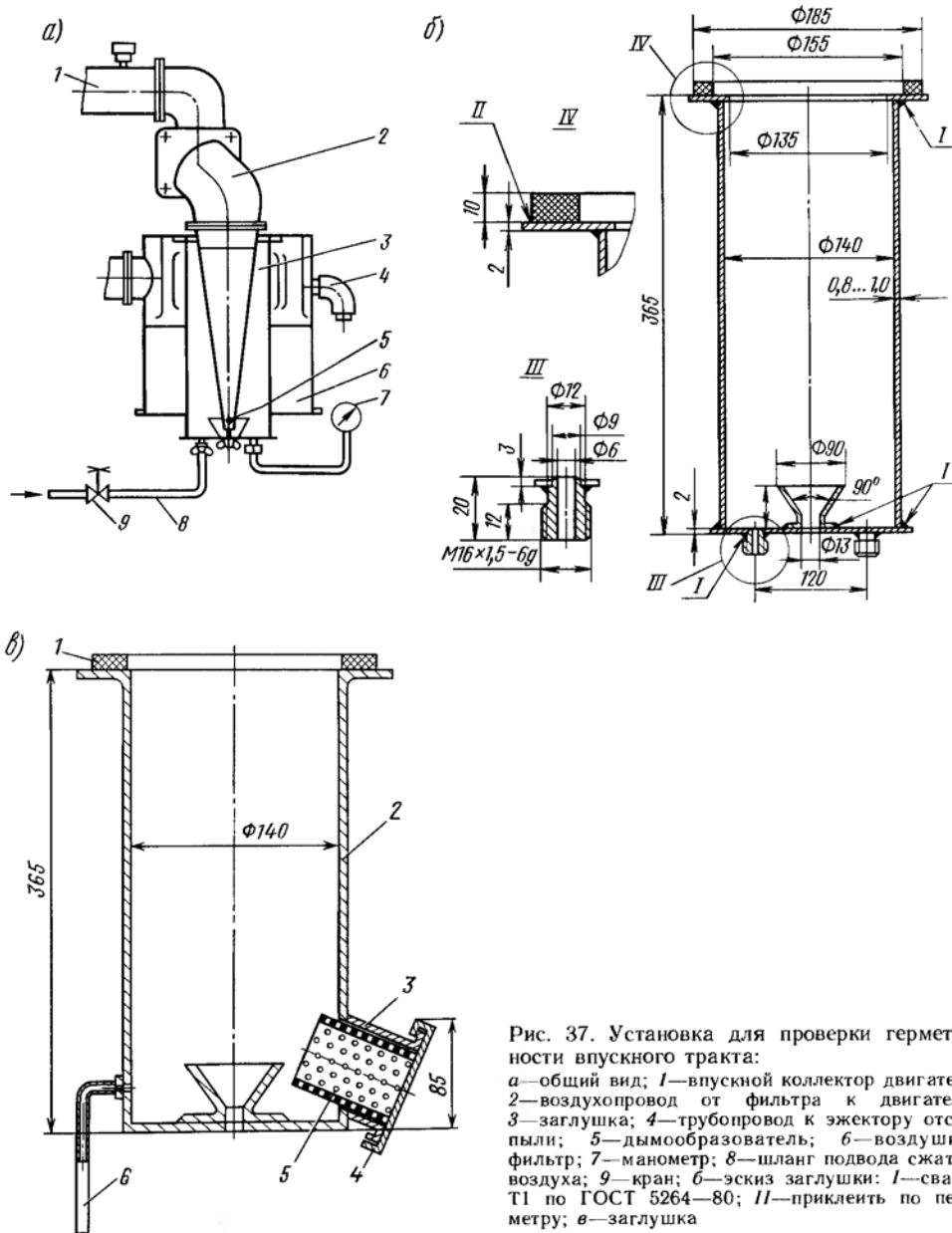

Рис. 37. Установка для проверки герметичности впускного тракта:  
 а—общий вид; 1—впускной коллектор двигателя; 2—воздуховод от фильтра к двигателю; 3—заглушка; 4—трубопровод к эжектору отсоса пыли; 5—дымообразователь; 6—воздушный фильтр; 7—манометр; 8—шланг подвода сжатого воздуха; 9—кран; в—эскиз заглушки; 1—сварка Т1 по ГОСТ 5264—80; II—приклеить по периметру; в—заглушка

